

## manomètres antivibratoires à tube DN 50



PED 2014/68/EU

Ces appareils sont destinés à être utilisés dans des centrales pour la production d'énergie électrique, pompes, polissoirs à eau, presses, motocompresseurs, turbines, installations réfrigérantes et sur des machines ou implantations avec pulsations et vibrations mécaniques. Ils sont utilisés sur des circuits de fluides liquides ou gazeux qui n'attaquent pas les alliages de cuivre, ne présentent pas une viscosité élevée et ne cristallisent pas.

### 1.10.2 - Modèle remplissable de liquide amortisseur

**Norme de référence:** EN 837-1.

**Code de sécurité:** S1 selon EN 837-2.

**Echelle:** de 0 + 1 à 0 + 600 bar; de 0 + 15 à 0 + 10000 psi  
(ou autres unités de mesure sur demande)

**Précision:** classe 1,6 selon EN 837-1.

**Température ambiante:** -25 à +65 °C.

**Température du fluide de travail:** max +100 °C.

**Dérive thermique:** max  $\pm 0,4\%/10^\circ\text{C}$  de la pleine échelle  
(à partir de 20°C)

**Pression max. de travail:**

75% maximum de la pleine échelle pour des pressions statiques;

66% maximum de la pleine échelle pour des pressions pulsantes;

**Surpression (max 15 min):**

25% de la pleine échelle pour échelles  $\leq 100\text{bar}$ ;

15% de la pleine échelle pour échelles supérieures à 100 bar (max 12 h);

**Degré de protection:** IP 67 selon IEC 529.

**Branchement au process:** en alliage de cuivre

**Tube manométrique:** en alliage de cuivre

**Boîtier:** en acier inox.

**Voyant:** en verre trempé

**Mouvement:** en alliage de cuivre et acier inox.

**Cadran:** en plastique, avec graduations et chiffres noirs sur fond blanc.

**Aiguille:** sans remise à zéro, en aluminium, noire.

### 1.10.3 - Modèle rempli de liquide amortisseur

**Liquide de remplissage:** glycérine 98%,

**Température ambiante:** de 0 à +65 °C avec glycérine

**Température du fluide de travail:** max +65°C

**Autres caractéristiques:** identiques à celles du modèle remplissable.

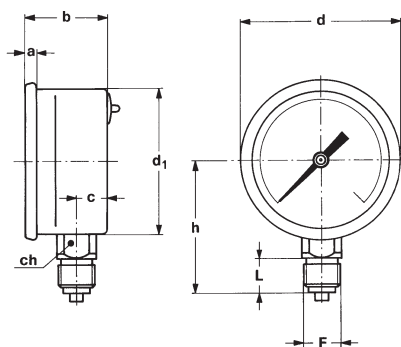

**A - VERTICAL**  
pour montage local direct.

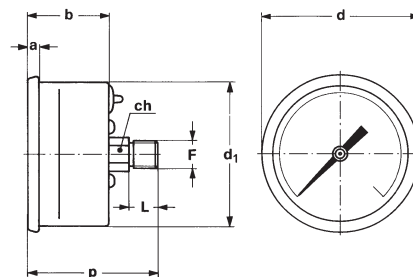

**D - RACCORD AU DOS**  
pour montage local direct

Montage	F	a	b		d	d <sub>1</sub>	h	p	L	ch	Poids (1)
Vertical	<b>21M</b> - G 1/4 A	4	29	11	56	51	47,5 - 49,5		13 - 15	14	0,1 kg
	<b>23M</b> - 1/4-18 NPT										
Arrière	<b>11M</b> - G 1/8 A	4	29		56	51		46	10	12	0,085 kg
	<b>13M</b> - 1/8-27 NPT										

dimensions : en mm

(1) pour le modèle rempli ajouter 0,045kg.

### OPTIONS

Modèle	remplissable	rempli
<b>B</b> - Etrier et lunette - plaque arrière	◆	◆

### SÉQUENCE DE COMMANDE

Section / Modèle/Boîtier /Montage/ Diamètre / Echelle / Branchement au Process / Options

1 10 2 A B 11M B  
3 D 13M  
21M  
23M